

第21問 解答例

第1欄

ア	2	イ	9
ウ	5	エ	6

第2欄

	X座標(m)	Y座標(m)
B点	27.39	54.17
D点	30.00	60.78
P点	27.49	60.82

第3欄

登記申請書

登記の目的

土地分筆登記

添付書類

地積測量図 代理権限証書

令和6年10月18日 申請 A地方法務局

申請人

A市B町一丁目3番地1 野原花子

代理人

(略)

登録免許税

金2,000円

土地の表示	所在	A市B町一丁目		
	①地番	②地目	③地積 m ²	登記原因及びその日付
	3番1	宅地	45 88	
	(イ)	宅地	37 53	③3番1、3番3に分筆
	(ロ) 3番3	宅地	8 34	3番1から分筆

第5欄

①

表題部所有者又は所有権の登記名義人

②

ア	地番	イ	職権
ウ	土地所在図又は地積測量図		

第4欄

※本問では、設問の指示により、各筆界点の座標値の表示、平面直角座標系の番号又は記号、地積及びその求積方法並びに測量年月日の記載は省略して差し支えない。

作成者

(略)

地番	3番1、3番3
----	---------

地積測量図

土地の所在	A市B町一丁目
-------	---------

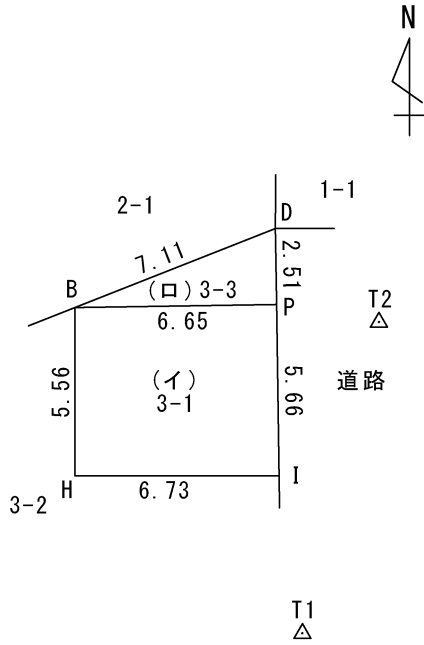

B、D、H、I : コンクリート杭
P : 金属標

単位 : m

申請人	(略)	縮尺	1/250
-----	-----	----	-------

第22問 解答例

第1欄

ア※	確認	イ※	検査
ウ	建築請負人	エ	固定資産税

※ ア及びイは順不同

第2欄

登記申請書

登記の目的

建物表題登記

添付書類

建物図面 各階平面図 所有権証明書 住所証明書
代理権限証書

令和6年10月18日 申請 A地方法務局

申請人 A市B町三丁目16番地13 甲野桜子

代理人 (略)

第3欄

建 物 の 表 示	所在	A市B町三丁目16番地13			
	家屋番号	(略)			
	主である建物 又は附属建物	①種類	②構造	③床面積 m ²	登記原因及びその日付
		居宅	木造合金メッキ 鋼板ぶき2階建	1階 68 85 2階 71 68	令和6年9月30日新築

建物の表示						
	共有者 A市B町三丁目16番地13 持分 5分の2 甲野桜子 A市B町三丁目16番地13 5分の3 甲野松雄					

第4欄

①	構造上	②	利用上
---	-----	---	-----

第3欄

各階平面図

1階

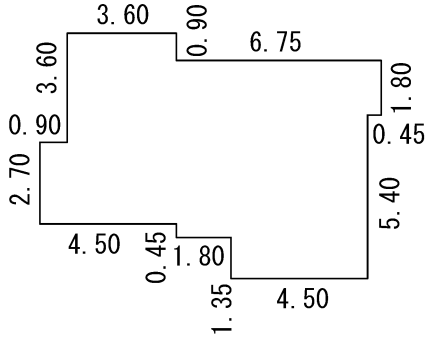

求積

$$\begin{aligned}
 &2.70 \times 0.90 = 2.4300 \\
 &6.30 \times 3.60 = 22.6800 \\
 &5.85 \times 1.80 = 10.5300 \\
 &7.20 \times 4.50 = 32.4000 \\
 &+ 1.80 \times 0.45 = 0.8100 \\
 &\hline
 &68.8500 \\
 &\text{床面積} \quad \underline{68.85 \text{ m}^2}
 \end{aligned}$$

2階

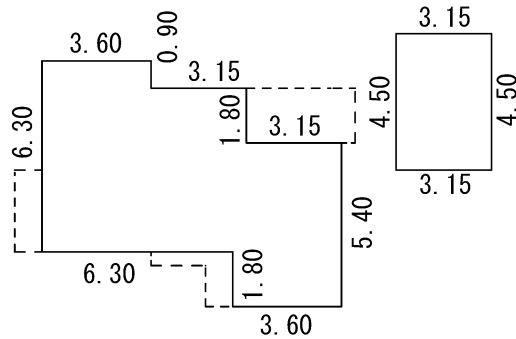

求積

$$\begin{aligned}
 &0.90 \times 3.60 = 3.2400 \\
 &1.80 \times 6.75 = 12.1500 \\
 &3.60 \times 9.90 = 35.6400 \\
 &1.80 \times 3.60 = 6.4800 \\
 &+ 4.50 \times 3.15 = 14.1750 \\
 &\hline
 &71.6850 \\
 &\text{床面積} \quad \underline{71.68 \text{ m}^2}
 \end{aligned}$$

作成者	(略) (令和6年○月○日作成)	縮尺	1/250
-----	---------------------	----	-------

家屋番号	(略)
------	-----

建 物 図 面

建物の所在	A市B町三丁目 16 番地 13
-------	------------------

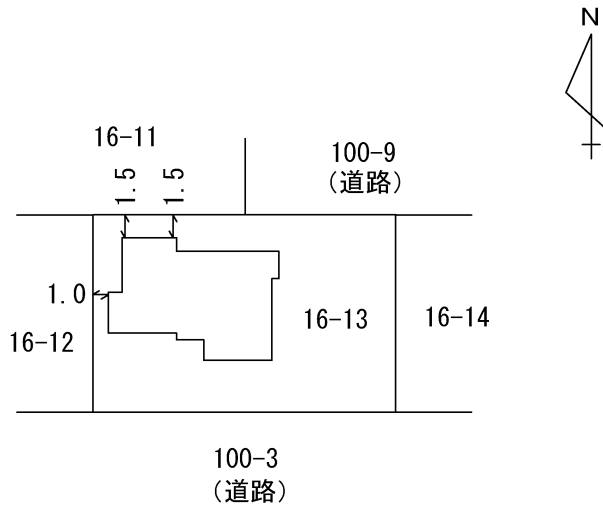

単位 : m

申請人	(略)	縮尺	1/500
-----	-----	----	-------